

# INFORMATIVO TÉCNICO

## INSTRUÇÃO DE MANUTENÇÃO NOS COMANDOS PNEUMÁTICOS DAS BOMBAS BHM 200 E BHM 250

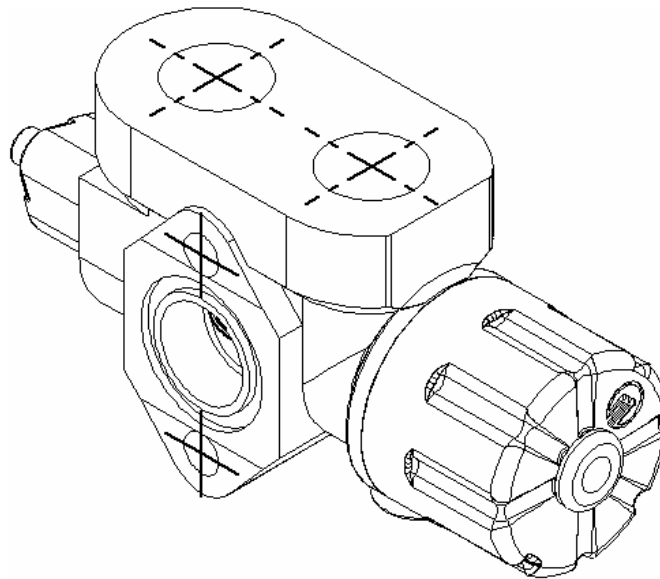

**LEIA ESTA INSTRUÇÃO ATÉ O SEU FINAL, ANTES DE INICIAR O  
PROCEDIMENTO DE MANUTENÇÃO DO COMANDO PNEUMÁTICO.**

KIT PARA MANUTENÇÃO CÓDIGO 171237		
QDE	DESCRIÇÃO	ITEM
01	GAXETA	PEÇA 7
02	ANÉIS ORING	PEÇA 5
01	MOLA	PEÇA 6
01	ANEL ORING	PEÇA 09

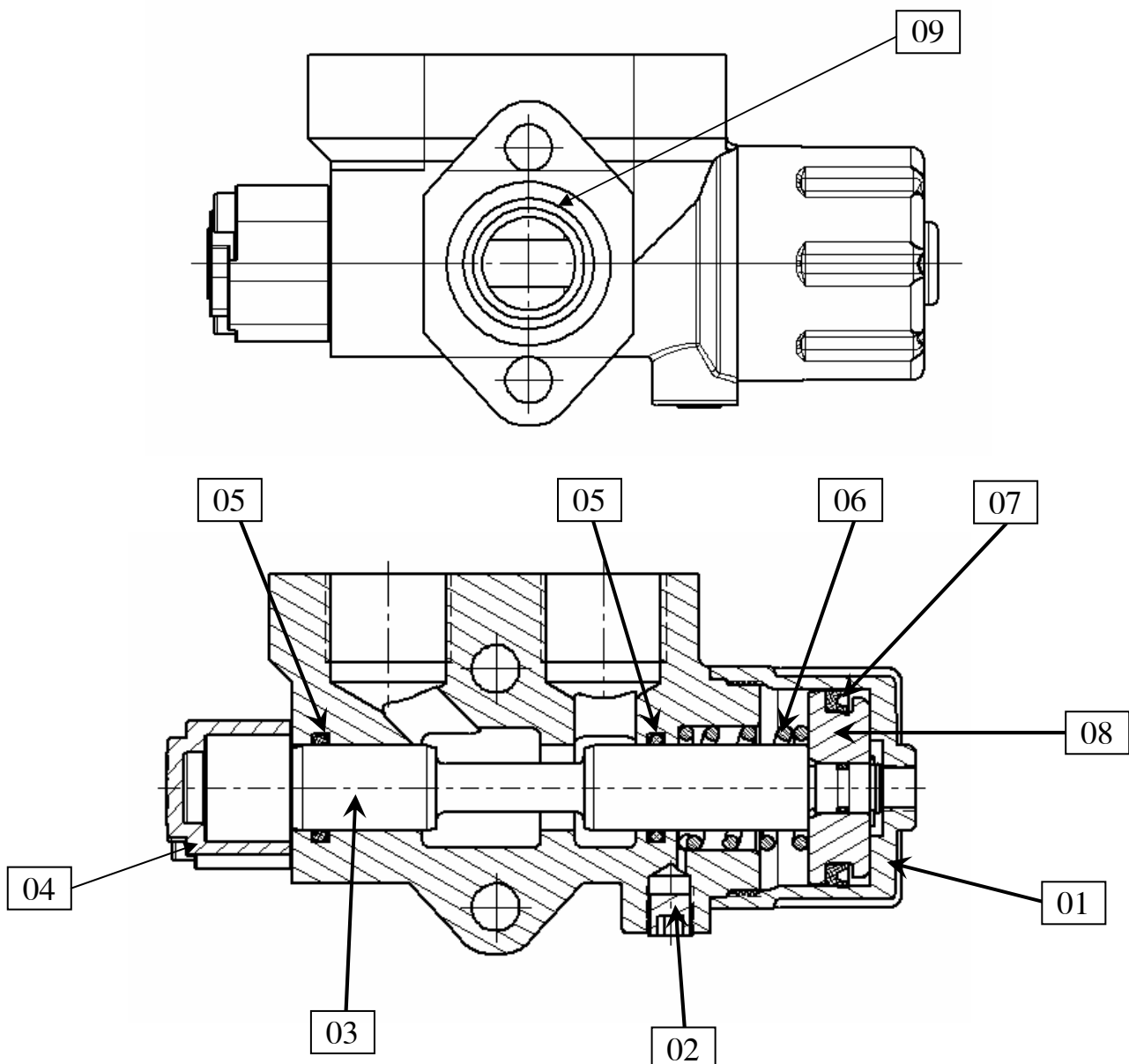

## **QUANDO DEVE SER EFETUADA A MANUTENÇÃO DO COMANDO PNEUMÁTICO**

A MANUTENÇÃO DO COMANDO DEVE SER EFETUADA QUANDO O MESMO APRESENTAR FUNCIONAMENTO IRREGULAR.

O USO DE ÓLEO CONTAMINADO OU AQUECIMENTO EXCESSIVO DO SISTEMA PODE DANIFICAR AS VEDAÇÕES PROVOCANDO A PASSAGEM DO ÓLEO DO COMANDO PARA O SEU ACIONAMENTO PNEUMÁTICO, RESULTANDO NO SEU FUNCIONAMENTO IRREGULAR (CALÇO HIDRÁULICO). PARA VERIFICAR SE ISTO ESTÁ OCORRENDO, RETIRE O BUJÃO 1/8" (PEÇA 02), ACIONE O PNEUMÁTICO ALGUMAS VEZES, SE FOR DETECTADO A PRESENÇA DE ÓLEO PELO ALOJAMENTO DO BUJÃO (PEÇA 02), EFETUE A MANUTENÇÃO DO COMANDO.

## **PROCEDIMENTO PARA MANUTENÇÃO DO COMANDO**

### **DESMONTAGEM**

- 1) RETIRE O COMANDO PNEUMÁTICO DA BOMBA
- 2) RETIRE O CORPO DO ACIONAMENTO PNEUMÁTICO (PEÇA 01).
- 3) RETIRE A HASTE (PEÇA 03), PUXANDO PELO ÊMBOLO (PEÇA 08).
- 4) RETIRE A TAMPA OPOSTA AO ACIONAMENTO PNEUMÁTICO (PEÇA 04).
- 5) RETIRE OS 02 ANÉIS O'RING (PEÇA 05).
- 6) RETIRE A MOLA PEÇA (06) E A GAXETA (PEÇA 07) DO ÊMBOLO.
- 7) RETIRE O ANEL O'RING (PEÇA 11) DA FACE DO COMANDO.

### **MONTAGEM**

- 1) COLOQUE A GAXETA (PEÇA 07) NO ÊMBOLO (PEÇA 08).
- 2) MONTE OS 02 ANÉIS O'RING (PEÇA 05) NO COMANDO.
- 3) MONTE A HASTE (PEÇA 02) E O EMOLO (PEÇA 03) NO CORPO DO ACIONAMENTO PNEUMÁTICO (PEÇA 01).
- 4) COLOQUE A MOLA (PEÇA 06) NA HASTE (PEÇA 03).
- 5) MONTE O CONJUNTO NO COMANDO, TOMANDO O CUIDADO PARA NÃO DANIFICAR OS ANÉIS.
- 6) MONTE A TAMPA OPOSTA AO ACIONAMENTO PNEUMÁTICO (PEÇA 04).
- 7) MONTE O ANEL O'RING DA FACE DO COMANDO (PEÇA 09)
- 8) MONTE O COMANDO PNEUMÁTICO NA BOMBA, APLIQUE UM TORQUE DE 35 N/m.

### **CUIDADOS E OBSERVAÇÕES**

- 1) DURANTE O PROCEDIMENTO DE DESMONTAGEM E MONTAGEM EVITE DANOS AO COMANDO, EXEMPLO: APERTO EXCESSIVO EM MORSAS.
- 2) VERIFIQUE O POSICIONAMENTO CORRETO DAS PEÇAS ANTES DE EFETUAR A DESMONTAGEM.
- 3) EFETUA A LIMPEZA DAS PEÇAS ANTES DE INICIAR A MONTAGEM.
- 4) PASSE ÓLEO HIDRÁULICO NAS PEÇAS ANTES DE INICIAR A MONTAGEM, PARA EVITAR DANOS AS VEDAÇÕES.